

KERETRE SZERELT TETŐTÉRI ROLETTA SZERELÉSI ÉS KARBANTARTÁSI ÚTMUTATÓ

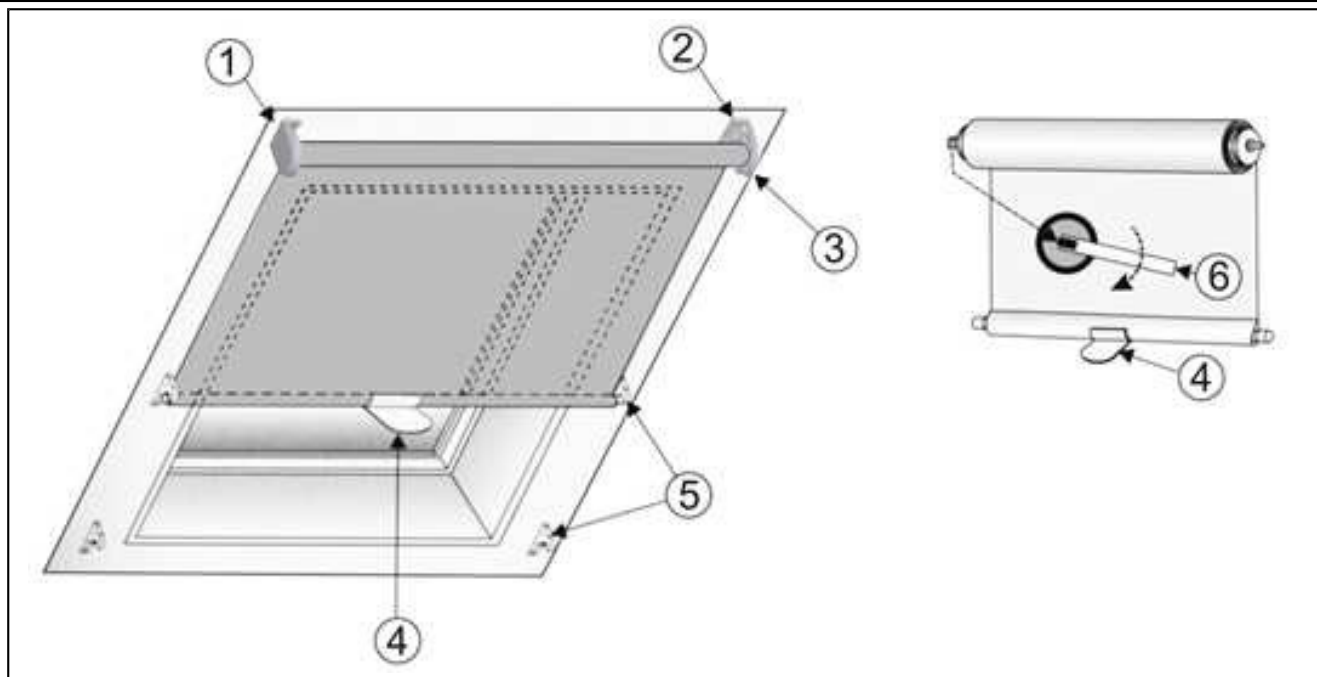

FIGYELEM! A tetőtéri roletta felszerelése balesetveszélyt hordoz magában! Ügyeljünk a balesetvédelmi óvrendszabályok betartására! A szerelés megkezdése előtt olvassuk végig a szerelési és karbantartási útmutatót! A tetőtéri roletta belső téri használatra alkalmas. Víz, vízpára hatására károsodhat!

ROLETTA FELSZERELÉSE

1. Pattintsuk rá a fogantyút (4) az alsópálcára oly módon, hogy a szorítóbilincs felfelé álljon. Ha nehezen pattan rá a fogantyú az alsópálcára, a bilincsen kicsit tágíthatunk. A fogantyú helyén a textíliát ne vágjuk ki!
2. Szereljük fel a konzolokat.
Az (1) "keresztes" konzol kerül a bal oldalra, a (2) "körcsapos" konzol a jobb oldalra. (A bal oldal és a jobb oldal az ablakon kifelé nézve értendő.)
3. Helyezzük bele a rolettát a konzolokba, a következők szerint:
Húzzuk fel a rugót a (6) felhúzó kulccsal az óramutató járásával egyező irányban. (10-12 teljes fordulat) A (6) felhúzó kulcs segítségével helyezzük bele a rugós oldalt az (1) keresztes konzolba. A roletta körcsapos oldalát helyezzük bele a (2) körcsapos konzolba.
4. Pattintsuk bele a konzol (3) záró elemét a (2) körcsapos konzolba.
5. Szereljük fel az (5) kiakasztókat. Az alsó kiakasztók a keret alsó élétől olyan távolságra legyenek, hogy a roletta a nyílászárót kellő mértékben takarja. A többi kiakasztót tetszőleges helyre szerelhetjük, de ügyeljünk arra, hogy a kiakasztók mind a két oldalon ugyanabba a magasságba kerüljenek. 6. Húzzuk le, majd engedjük fel a rolettát. Próbáljuk ki valamennyi pozícióban. Ha a textília nem elég feszes, húzhatunk még néhányat a rugón. Ha a textília két oldala nem egyenlően feszül, a kiakasztók áthelyezésével korrigálhatjuk azt.

ROLETTA KARBANTARTÁSA

A roletta mechanikai részegységei karbantartást nem igényelnek. A meghibásodott alkatrészek a gyártótól beszerezhetők. A textília nedves ruhával vagy szivaccsal, majd utána száraz ruhával áttörölve tisztítható. Mechanikai szennyeződések (kávé, olaj, festék stb.) a textíliáról általában nem távolíthatók el.